

H. Pengaturan Penamaan Label Kabel UTP

Nama Ruangan	Posisi Lantai	Nama Label
Ruang Pemantau	Lantai 3	PT
Ruang Visual Data	Lantai 3	VD
Rumah Tangga	Lantai 3	RT
Lantai 3	Lantai 3	L3
Keuangan	Lantai 3	KU
TUK	Lantai 3	TU
Sekretaris (SES)	Lantai 3	Ses
Data Center	Lantai 3	DC
Ruang Asisten	Lantai 2	RA
R21	Lantai 2	R21
R22	Lantai 2	R22
R23	Lantai 2	R23
R24	Lantai 2	R24
R25	Lantai 2	R25
R26	Lantai 2	R26
R27	Lantai 2	R27
R28	Lantai 2	R28
R29	Lantai 2	R29
Litbang	Lantai 2	LT
PKSP	Lantai 2	PK
Rapat Kecil / RUPACIL	Lantai 2	RC
Rapat Besar / RUPATAMA	Lantai 2	RP
Humas	Lantai 1	HU
Pengaduan	Lantai 1	PE
Security / Receptionist	Lantai 1	RE
WIFI	Semua Lantai	WI

Contoh Penggunaan Penamaan Label:

- **VD.1-x** → End Point
- **VD.BB** → Backbone

Keterangan Topologi:

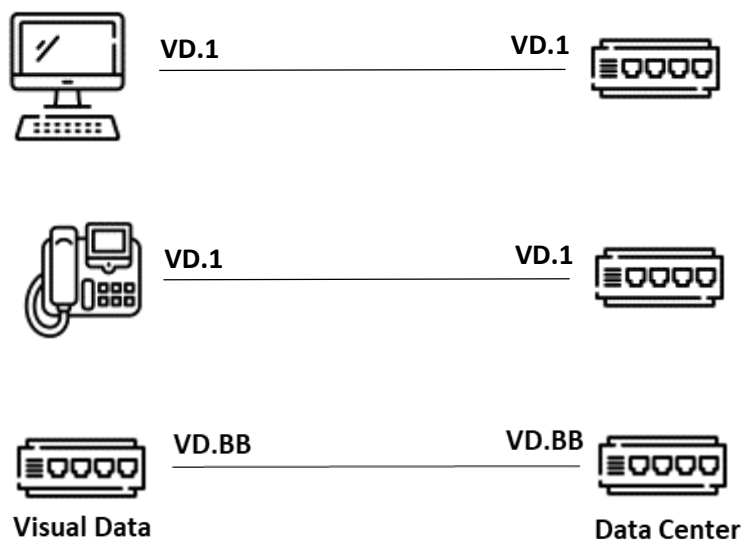

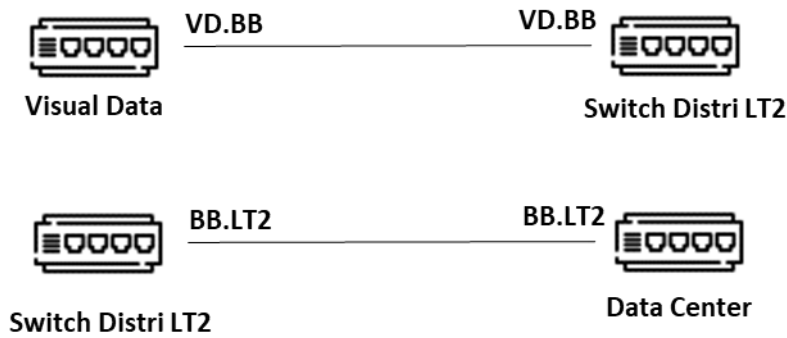

I. Keluaran Kegiatan

Hasil dari kegiatan ini selaras dengan ruang lingkup pekerjaan yang telah direncanakan, meliputi:

1. **Dokumen Pemetaan Infrastruktur:** Berisi hasil survei kondisi jaringan, titik koneksi, serta diagram topologi yang telah diperbarui.
2. **Jaringan LAN yang Telah Diperbaiki:** Infrastruktur jaringan yang telah mengalami perbaikan fisik pada kabel UTP, labeling, serta optimalisasi interkoneksi antar perangkat.
3. **Kualitas Layanan Jaringan yang Meningkat:** Hasil dari uji coba dan evaluasi yang menunjukkan peningkatan kecepatan, stabilitas, dan keandalan koneksi.
4. **Laporan Teknis Akhir:** Dokumentasi lengkap mengenai proses perbaikan, perubahan, serta rekomendasi perawatan jaringan di masa mendatang.

J. Pelaksanaan

Kegiatan dilaksanakan pada Tahun 2025 menggunakan Mata Anggaran MAK 4492.EBA.994.002.C.523121 (Pemeliharaan LAN) anggaran tahun 2025. Adapun kegiatan ini akan dilaksanakan dalam beberapa tahap sebagai berikut:

1. Tahap Persiapan: Penyusunan tim kerja, perencanaan jadwal, dan koordinasi teknis.
2. Tahap Pemetaan: Survei kondisi jaringan dan identifikasi permasalahan.
3. Tahap Perbaikan dan Optimalisasi: Melaksanakan perbaikan fisik maupun konfigurasi sistem jaringan.
4. Tahap Uji Coba dan Evaluasi: Menguji kinerja jaringan setelah perbaikan dan melakukan penyempurnaan jika diperlukan.
5. Tahap Dokumentasi dan Laporan: Penyusunan laporan akhir terkait hasil kegiatan.